

- b-** Colocar las "cajas" en las perforaciones de los LATERALES. Luego unirlos al FRENTE DE CAJÓN. Girar las cajas hasta que quede bien fija la unión.

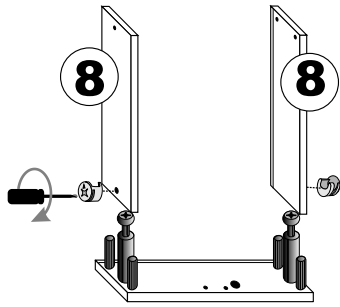

- c-** Deslizar el FONDO DE CAJÓN por los canales correspondientes de los COSTADOS. Se recomienda colocar adhesivo en los canales para lograr una unión uniforme)

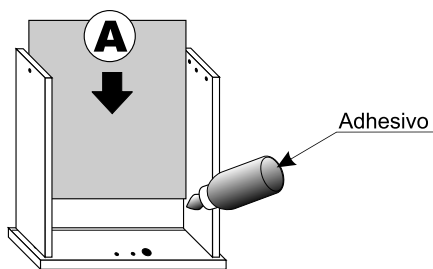

- d-** Colocar tarugos en la TRASERA DE CAJÓN, y unir con los dos LATERALES DE CAJÓN hasta que quede bien a escuadra. Luego atornillar, con tornillos 19 x 40.

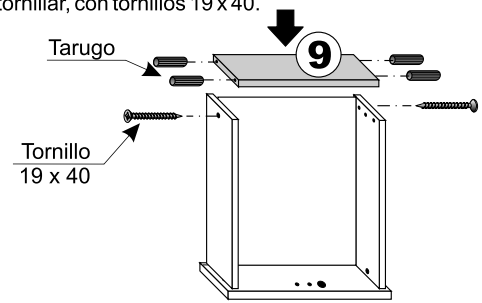

- e-** Atornillar las correderas móviles en la posición correcta (ver detalle).

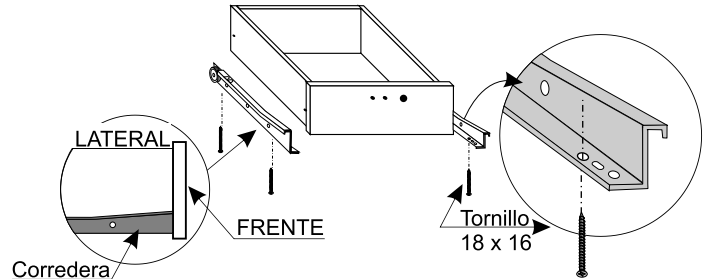

- f-** Colocar la cerradura cuidando que esté en posición cerrada, la lengüeta queda vertical.

Atornillar las manijas en los CAJONES.

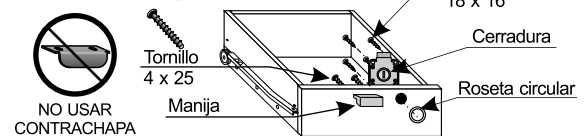

www.mueblesplatinum.com.ar

fabrica y garantiza
CUYOPLACAS S.A.

Revisión 01 Folleto M3545

ESCRITORIO 501 | 502 1,00 m y 1,20 m

MUEBLES
Platinum
La marca fuerte

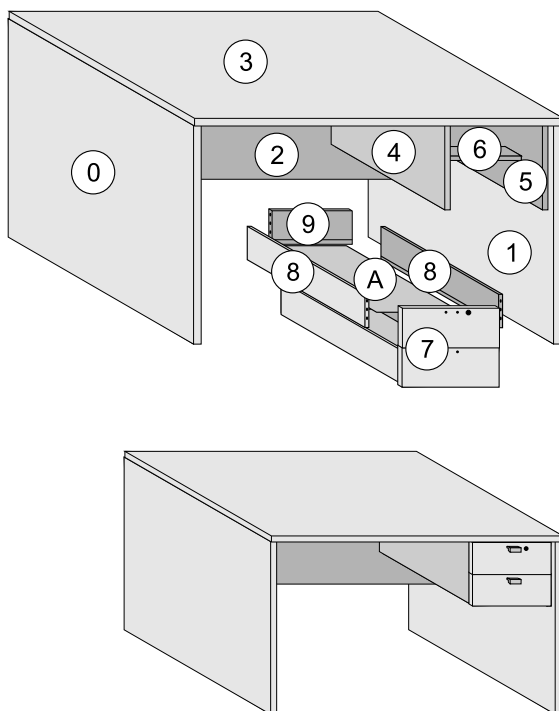

DESCRIPCIÓN DE PIEZAS

0	COSTADO IZQUIERDO	1	S0501/2_0	6	TRAVESAÑO	1	S0501/2_6
1	COSTADO DERECHO	1	S0501/2_1	7	FRENTE CAJONES	2	S0501/2_7
2	TRAVIESA	1	S0501/2_2	8	LATERALES DE CAJÓN	4	S0501/2_8
3	TAPA	1	S0501/2_3	9	TRASERAS DE CAJÓN	2	S0501/2_9
4	COSTADO CAJONERA	1	S0501/2_4	A	FONDO CAJÓN	2	S0501/2_A
5	COSTADO CAJONERA	1	S0501/2_5				

HERRAJES

a	CERRADURA	M2029	1	
b	CLAVO 20 mm	M2268	4	
c	CORREDERA 400 mm	M2188	2 jgos.	
d	ESCUADRA	M2092	1	
e	LOGOTIPO	M2400	1	
f	MANIJA	M2497	2	
g	MINIFIX 12 mm (caja y perno)	M2159	4	caja perno
h	MINIFIX 15 mm (caja y perno)	M2207	16	caja perno
i	PATÍN	M2473	4	
j	POMO ADHESIVO	M2292	1	
k	TARUGO	M2361	16	
l	TORNILLO 19x40 (cajón)	M2279	4	
m	TORNILLO 18x16 (cerradura y correderas móviles)	M2453	12	
n	TORNILLO 4 x 14 (cajonera)	M2266	1	
o	TORNILLO EURO grande (cajonera)	M2246	1	
p	TORNILLO EURO 6,2 x 8 (corredera fija)	M2353	8	
q	TORNILLO 4 x 25 (para manijas)	M2465	4	

INDUSTRIA ARGENTINA

501-502

Tener en cuenta

Este mueble ha sido cuidadosamente diseñado y fabricado para cumplir con sus necesidades.

Las principales piezas tienen etiquetas para facilitar su identificación.

Al iniciar el armado, utilice de base la caja de cartón.

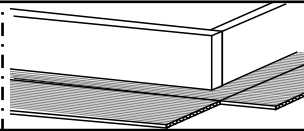

0 - 800 - 222 - 5427
www.mueblesplatinum.com.ar/contacto

Ante cualquier consulta o reclamo, anote el número de OP, (nº de partida), que figura en la caja.

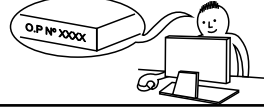

Herramientas necesarias para el armado



SISTEMAS DE UNIÓN CON MINIFIX (CAJA Y PERNO)

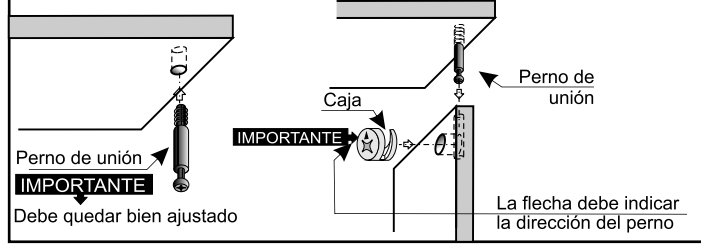

ARMADO

- 1- Atornillar pernos minifix y ubicar cajas 15 mm. Clavar los patines en la parte inferior de cada COSTADO del mueble.

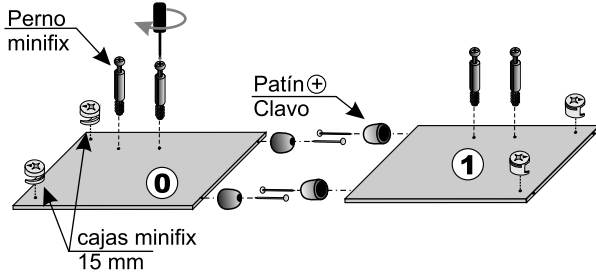

- 2- Colocar las cajas minifix y logotipo a presión. Unir las piezas mediante unión minifix.

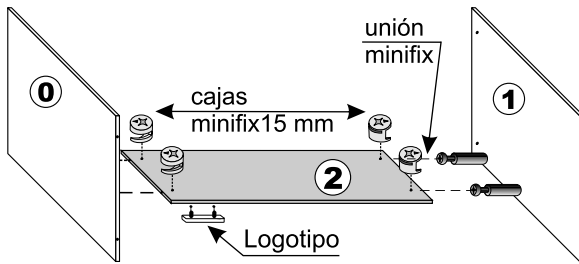

- 3- Atornillar los pernos en las perforaciones para cajonera y TAPA, tener en cuenta el lugar donde se va a ubicar (izquierda o derecha). En este caso se coloca la cajonera a la derecha. Girar 180° para ajustar sobre los COSTADOS.

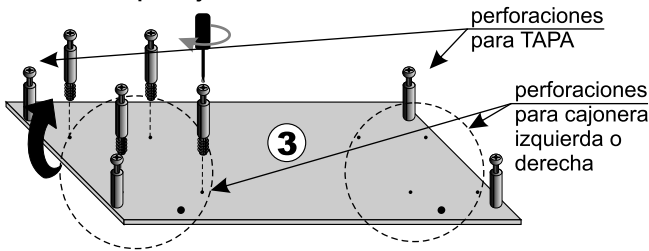

- 4- Atornillar las correderas tal como lo indica el dibujo. Ubicar cajas minifix de 15 mm y atornillar los pernos minifix en las perforaciones ubicadas debajo de la primer corredera.

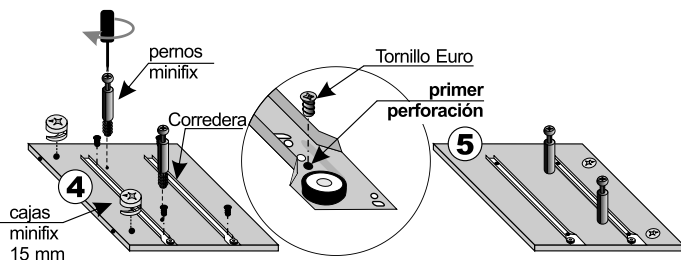

- 5- Colocar cajas minifix en el TRAVESAÑO. Luego unir éste a los COSTADOS, mediante unión minifix. Atornillar escuadra metálica en la parte de atrás del TRAVESAÑO.

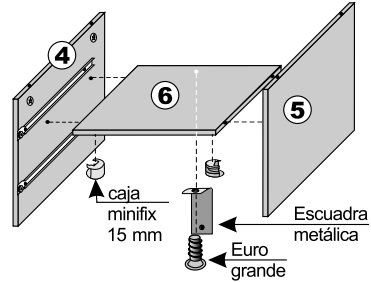

- 6- Parar las piezas 0, 1 y 2. Colocar la TAPA sobre los COSTADOS y unir (unión minifix).

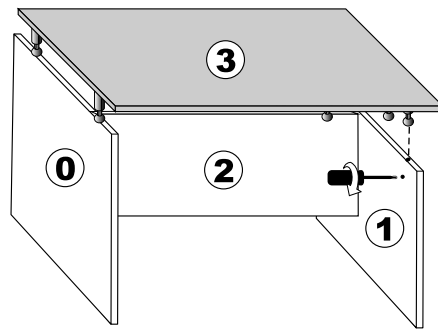

- 7- Ubicar la cajonera en la TAPA y ajustar cajas minifix. Ajustar la escuadra metálica a la TRAVIESA, con tornillo 4 X 14, verificando que el COSTADO DE CAJONERA quede paralelo al COSTADO DEL ESCRITORIO.

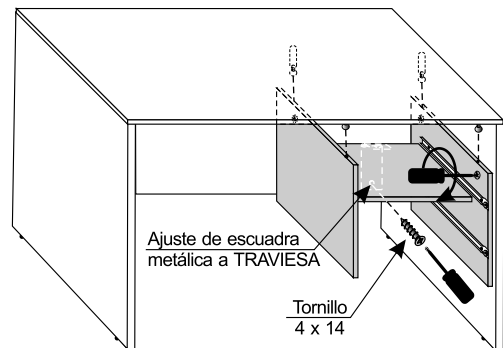

- 8 - Armar el cajón de la siguiente forma:

- a- Enroscar los pernos de minifix en las perforaciones cuidando que queden firmes. Colocar tarugos.

